



АО БАШКИРСКОЕ СПЕЦИАЛЬНОЕ КОНСТРУКТОРСКОЕ БЮРО

НЕФТЕХИМ АВТОМАТИКА

ПАСПОРТ

АИФ 6.212.112-01 ПС

Оснастка ГОСТ Р 70457 для ПА-20-100

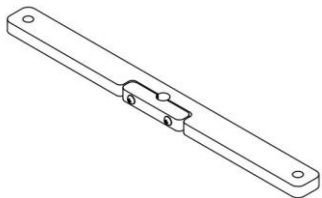

Держатель
индикатора
АИФ 6.152.142

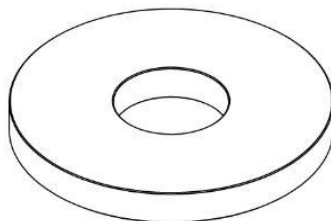

Диск пригрузочный
АИФ 8.260.262

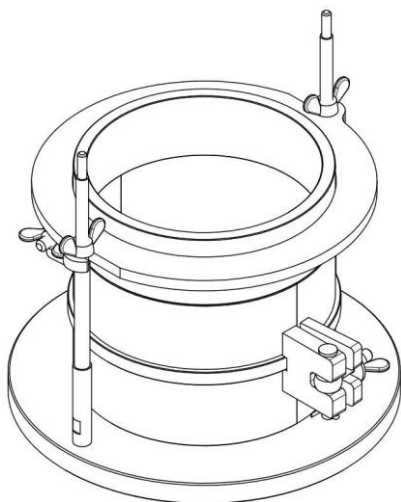

Форма типа В
АИФ 6.106.034

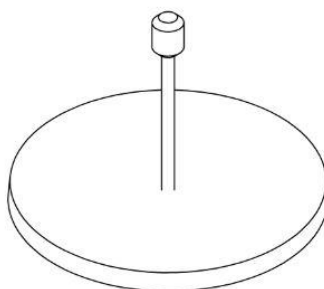

Диск стальной
АИФ 8.260.260
с ручкой АИФ 8.337.167

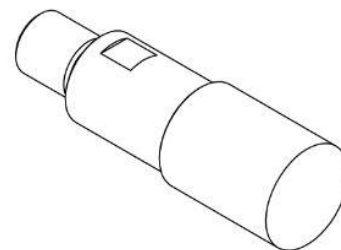

Штамп
АИФ 8.353.019

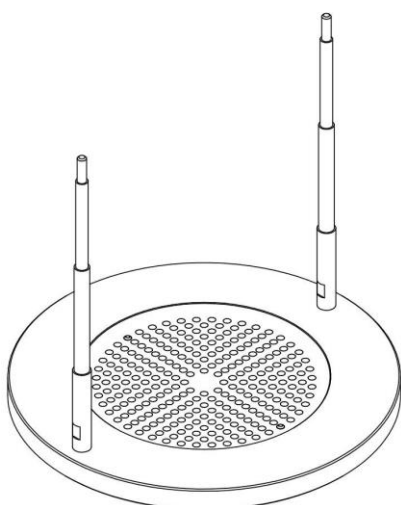

Основание
перфорированное
АИФ 6.120.320

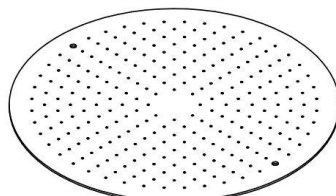

Вкладыш
АИФ 8.214.059

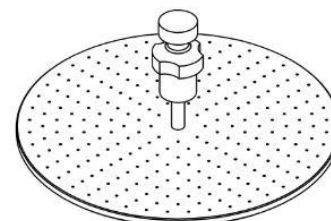

Пластина
перфорированная с ручкой
АИФ 6.429.016

1 Устройство и назначение

Изделие предназначено для использования совместно с аппаратами ПА-20-100 при проведении испытаний по ГОСТ Р 70457.

Пример обозначения при заказе:

Оснастка ГОСТ Р 70457 АИФ 6.212.112-01 для ПА-20-100

2 Технические характеристики

Изделие изготовлено в соответствии с требованиями ГОСТ Р 70457.

3 Комплектность

1. Форма типа В	1 шт.
2. Основание перфорированное.....	1 шт.
3. Пластина перфорированная.....	1 шт.
4. Вкладыш	2 шт.
5. Диск стальной с ручкой.....	1 шт.
6. Диск пригрузочный	1 шт.
7. Штамп.....	1 шт.
8. Держатель индикатора часового типа	1 шт.
9. Паспорт.....	1 шт.

4 Техническое обслуживание

После окончания работы промыть рабочие поверхности изделия подходящим растворителем (например, нефрасом), протереть чистой сухой тканью или салфеткой. Отверстия на перфорированных поверхностях очистить механически.

5 Методы и средства контроля

Изделие изготовлено в соответствии с требованиями ГОСТ Р 70457 и не требует дополнительного контроля.

6 Сведения о консервации и упаковке

Изделие подвергнуто консервации и упаковке. Срок консервации - 12 месяцев.

7 Гарантии изготовителя

Изготовитель гарантирует соответствие изделия требованиям паспорта при соблюдении условий транспортирования, хранения и эксплуатации. Гарантийный срок эксплуатации - 12 месяцев со дня ввода изделия в эксплуатацию.

8 Свидетельство о приемке

Оснастка зав.№ _____ для ПА-20-100 соответствует требованиям ГОСТ Р 70457 и признана годной к эксплуатации.

место печати	Дата выпуска « ____ » _____ 20 ____ г.
	Начальник ОТК _____ / _____ (Фамилия и инициалы) (подпись)

Изделие упаковано согласно требованиям, предусмотренным в конструкторской документации.

Дата упаковки « ____ » _____ 20 ____ г.

Упаковку произвел _____ / _____
(Фамилия и инициалы) (подпись)